

HMSAM-99

バニティーバッグ

単位：指定以外 cm

出来上がりサイズ
約タテ 10×ヨコ 20 マチ 13

【材料】

表布：約ヨコ101×タテ15
裏布：約83×15
ファスナー（47 cm以上）：1本
織りネームワッペン：1枚



◆作り方◆

- ①布を裁断する。
- ②織りネームワッペンを側面下布に縫い付ける。

- ③持ち手を作る。

《1》持ち手の上下を 1 cm 裏側に折り、更に半分に折る。

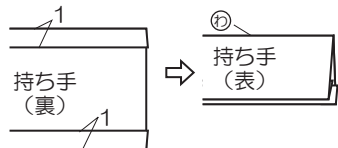

《2》両端をステッチする。

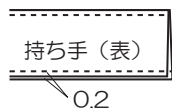

※以降、ステッチ線の図は省略

- ④側面上下布の端を 1 cm 裏側に折り、ファスナーの上下に表布を縫い付ける。

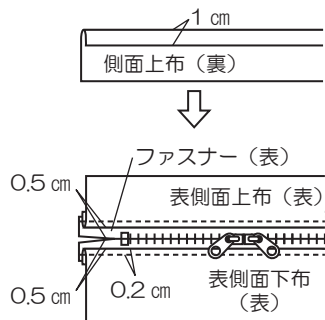

- ⑤表布・裏布それぞれの側面布と背面布を中表に重ねて両端を縫い、縫い代を背面布側に倒して、端をステッチする。（ファスナーが長い場合、ファスナーの上を縫い、余った部分は切る）

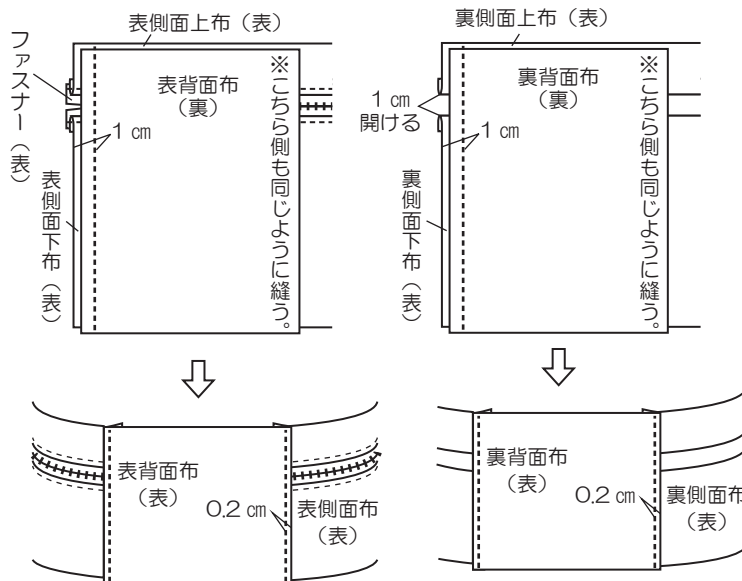

- ⑥表上布の表面に持ち手を重ねて縫う。

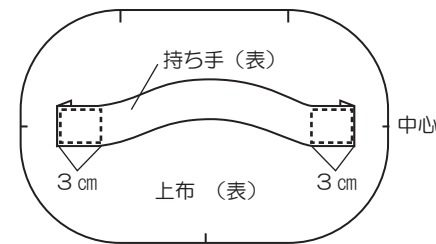

- ⑦表布・裏布それぞれの⑤の上下に上下布を中表に重ねて縫い、縫い代を上下布側に倒す。

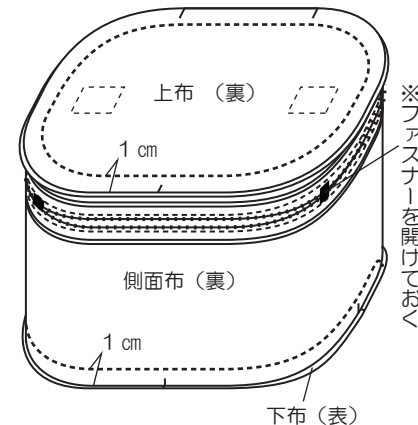

- ⑧表布を表に返して裏布を中に入れ、入口をまつりぬいして完成。

●製図●

※縮小図
※縫い代含む（指定以外 1 cm）

